

京都 水の香

437号



2016. 1

京都市左京区岡崎円勝寺町1の11

電話 771-7281 (代表)

FAX 761-8729

一般社団法人京都市公認水道協会
京都府管工事工業協同組合

謹 賀 新 年

一般社団法人京都市公認水道協会

京都府管工事工業協同組合

顧 問	城 博 之
〃	鈴 木 憲 夫
〃	中 村 圭 一
〃	加 藤 栄次郎
会 長	津 田 彰 眞
副 会 長	馬 場 博 嗣
専務理事	本 岡 義 幸
理 事	豊 嶋 一 俊
〃	九野里 高 史
〃	高 田 昌 英
〃	安 田 浩 治
〃	林 博 之
〃	小 林 靖 生
〃	中 村 守 福
〃	西 村 一 史
〃	矢 島 耕 治
〃	奥 村 昇 三
〃	大 島 慎太郎
〃	竹 中 雅 子
監 事	加 藤 友 成
〃	下 野 正 樹
〃	鈴 木 正 顕
〃	山 崎 俊 雅

顧 問	城 博 之
〃	鈴 木 憲 夫
〃	中 村 圭 一
〃	加 藤 栄次郎
理 事 長	津 田 彰 眞
副理事長	豊 嶋 一 俊
専務理事	本 岡 義 幸
理 事	馬 場 博 嗣
〃	九野里 高 史
〃	高 田 昌 英
〃	安 田 浩 治
〃	林 博 之
〃	小 林 靖 生
〃	中 村 守 福
〃	西 村 一 史
〃	矢 島 耕 治
〃	山 本 真 義
〃	金 田 俊 彦
〃	堀 川 清 忠
監 事	宮 尾 勝 己
〃	加 藤 炳 弘
〃	中 村 信 次



目 次

○「新年挨拶」津田 彰眞	1
○「「文化創生」から新たな京都を」山田 啓二	3
○「“共汗”のまちづくりが着実に前進！共々に明るい未来へ！」門川 大作 …	5
○「真っ直ぐ伸びる「申年」に！」水田 雅博	6
○「全国組織の総力で地域と水道の安定供給に貢献し組合の存在意義を高めよう」 大澤 規郎	7
○世相漫歩「70年前を考える」.....	9
○「私の好きな事」本岡 義幸.....	10
○パズル「よめますか？書けますか？」①65 早川 嘉美	11
○「ピザ窯！」鈴木 顕一	12
○新年賀詞交歓会	13
○管工会	14
○水遊会	16
○青年会 PR	17
○青年会ページ	18
○写真コンクール「生物」・投稿募集	19
○協会・組合通信	20
○協会・組合近況報告	20
○会員・組合員の異動	20
○今月の歌「ここに幸あり」	21
○編集後記	21

表 紙 写 真

第32回写真コンクール作品（テーマ「彩」）

金 賞 (株)ナカムラ工業 中村 守福

(寸評) 大水槽の竜宮城〈京都水族館〉

今年の写真テーマ「彩」（いろ）はとても写真的ですが、また難しいテーマです。この大水槽（500tもあるとのことですが）を海底？から見上げた世界は、すごいですね。青い単色の世界です。青い海底から見た視点に色彩はないでしょうか？写真作品を見る人は、その中に多くの「彩」（いろどり）が想像できますね。テーマ「彩」の世界に引き込んでくれる写真として素晴らしい作品になったと思います。

【平成28年 年頭あいさつ】



新 年 挨 拶

一般社団法人京都市公認水道協会
会 長 津 田 彰 眞
京 都 府 管 工 事 工 業 協 同 組 合
理 事 長 津 田 彰 眞

新年あけましておめでとうございます。

皆様におかれましては、お健やかに新年をお迎えのこととお慶び申し上げます。

平素は、一般社団法人京都市公認水道協会・京都府管工事工業協同組合の運営に格別のご協力とご理解を賜り厚くお礼申し上げます。

昨年を顧みますと、当協会是一般社団法人として3年目を迎えました。また、協会・組合役員選挙が執行され多くの若い役員が誕生し、組織運営の基礎をなす委員会を若干改編して、役員一丸となってスタート致しました。幸いこれまで大きな混乱もなく半期が無事に事業展開できましたことをご報告申し上げ、会員・組合員の皆様の力強いご協力に深甚なる感謝申し上げます。

さて、経済情勢は、順調に景気回復の一途を辿るよう推移してきました。

TPP・環太平洋パートナーシップ協定が大筋合意に至ったことは、アジア・太平洋地域12の国々が関税撤廃だけでなく知的財産権や金融サービス、環境保護など広い範囲の経済活動について国境を越えた明確なルールが出来たことに大きな意味があると思いますが、同時に我が国にとっても大きな転換期を迎えたことを意味します。我が国の産業や農業などは競争力を強くする必要があり、自助努力で自社の強みを強化し競争力に磨きを掛けなければ生き残れないこととなります。過去に我が設備業界に押し寄せた規制緩和の大波「指定店制度の見直し等」（平成8年の水道法改正）が蘇りますが、あれから20年、会員・組合員一丸となりひたすら建設的に歩んできた教訓を生かし、今後も連携して前向きに進んでいくことが求められます。

一方、世界中で自然災害が後を絶ちません。昨年の「地震」「台風」「集中豪雨」「洪水」「ハリケーン」など世界各地の異常気象は、地球温暖化により地球の環境に大きな変化が起こっていることを訴えかけています。日本各地でも記録的大雨が観測され、9月に日本を襲った台風18号は多くの尊い命を奪い、関東、東北地方に甚大な被害をもたらしました。また、続いて発生した台風21号は沖縄県に大きな被害をもたらしました。今後も当協会、組合では「市民のライフラインを守る指定業者の団体」として防災に対する備えの重要性を再確認しながら継続して研修会等取り組みを進めています。安心、安全のまち京都を目指し

て、今後も引き続き災害時における体制の確立強化に努めてまいります。

国内では、建設業界に大きな波紋を投げかけた数年前の建物耐震偽装問題をも超越した、建物の基礎をなす杭打ちデータ改ざん問題が発覚し、杭打ち業界全体に拡大し今や建築業界全体の構造的な問題まで発展しています。地震が多い日本で、耐震偽装に続いて建物を地盤に固定する極めて重要な杭工事のデータ改ざんは、常識では到底考えられない事態であり日本中に大きな衝撃（ショック）と憤りを爆発させました。また、東京オリンピックの誘致に成功し大きな期待を膨らませる中、エンブレムの盗用問題が起こったことは残念でなりません。大手企業の粉飾問題など、作為的な事件が後を絶たず、他にも外交問題、安全保障・防衛問題（米軍基地問題、集団的自衛権）、原発の再稼働など、我が国には大きな問題が山積されています。

また、我々指定業者を取り巻く情勢も、今年度（昨年4月1日）から上下水道局営業所の再編（統廃合）が実施され、今年度はスタートとして先ず7営業所に統合されました。同時に給水工事関係業務が南北2か所の水道管路管理センターに移管、集約されました。当初は、会員の皆様には申請等における戸惑いも見受けられましたが、協会として会員皆様のご負担を少しでも軽減させることに重点を置き、コピー機の設置等、できる限りの努力を致しました。

今年は申歳です。猿は集団を組み行動します。また、三猿「見ざる・聞かざる・言わざる」という慣用句があり、他人の欠点や過ちを、見たり、聞いたり、言ったりしない方がよいという人生訓（戒め）がありますが、当協会・組合は若返った執行部体制の基、三猿を逆手に「世間をよく見て、意見をよく聞き、会員・組合員で大いに話し合い」強固な体制を構築し、その連繫を絆に進んでいく所存です。

そして、基本理念となる「市民のライフラインを守る指定業者の団体」として、今後も皆様と共に前向きに努力を重ねる覚悟です。どうか皆様の温かいご指導とご鞭撻をお願い申し上げます。

結びに、皆様方のご多幸をお祈り申し上げまして、新年のご挨拶とさせていただきます。



「文化創生」から新たな京都を

京都府知事 山田 啓二

府民の皆さま、あけましておめでとうございます。

昨年を振り返って

昨年7月には、長年の悲願であった京都の南北軸、京都縦貫自動車道が34年という長い歳月をかけてようやく全線開通しました。京都全体に大きな流れを創るこの大事業の完成に尽力された全ての方々に、心からお礼を申し上げます。

この開通を期し北部7市町においては、4カ月にわたり「海の京都博」を開催し盛り上げていただきましたことに対しましても感謝申し上げます。

また、昨年は琳派400年記念事業、さらに国宝「東寺百合文書」と第二次世界大戦後のシベリア抑留者等の引き揚げ記録「舞鶴への生還」の世界記憶遺産登録。そして「日本茶800年の歴史散歩～京都・山城」の日本遺産への認定など北から南まで京都の持つ豊かな文化を示すことが出来た一年でした。

しかし、地方消滅とまで言われる少子・高齢化問題や、雇用情勢が好転すると顕著になる人材不足。円安により輸出産業が伸びる一方、内需型中小企業は原材料高に苦しみ、伝統産業も広幅織物は伸びたのに対し着物の需要はまだ低迷、さらにはTPP問題で農林水産業には懸念が広がるなど、さまざまな課題が改めて浮き彫りになった年でもありました。

京都流の地域創生へ

こうした課題の克服と同時に京都の力を最大限に発揮して、京都の将来を切り拓くことができるよう、昨年10月、「京都流 地域創生～『文化創生』から新たな生活を～」をテーマに「京都府地域創生戦略」を策定しました。

こうした問題の背景には東京一極集中や、大都市や大企業志向に代表されるような価値観の固定化が進む中での格差の広がりがあり、社会が柔軟性を失いつつあるのではという危惧があります。今、京都から、少子化問題・子供の貧困対策、若者の就労支援などでもう一度「人づくり文化」を確立させ、マネーゲームにはない真の豊かさを取り戻すために産学公の力を結集し、技術力に裏打ちされたものづくりの素晴らしさを広め、京都の豊かな農林水産

資源を六次産業へと発展させる時代を踏まえた「産業文化」を育成し、京都ならではの伝統・文化に恵まれた大都市と豊かな自然をもつ田園の両方の魅力を楽しむ、ある面贅沢な「京都ぐらし文化」を創生させなければなりません。そしてこうした文化を統合させ、京都が多様性に富み、躍動的な地域として魅力を世界に発信できる「地域づくり文化」へと昇華させていくことが必要だと考えています。

これからの数年は京都の将来を左右する大事な時です。地域創生は他人事ではなくまさに私たちの未来です。

京都には、どこにも負けない歴史と伝統があります。さらには世界水準の大学・研究機関、高い技術力を持った中小企業の集積、豊かな自然環境など魅力的な資源や資産をたっぷり有しています。

「もうひとつの京都」の発信

昨年は「海の京都」を見ていただきました。そして今年は「森の京都」です。京都府の74.3%は森林であり、森は私たちの水を清め、空気をつくり、災害を防ぎ、さらには貴重な木材資源を提供してくれます。何にも代えがたい宝である京都の森の素晴らしさを皆さまとともに分かち合い、次世代に引き継ぐため、「全国育樹祭」を中心に、森の恵みを府民の皆さまに体感していただく「森の京都博」や丹波高原の国定公園の新規指定など、林業の振興と自然保護と森の文化が一体となった「森の京都スタイル」の確立を目指した地域づくりを進めることとしています。

こうした素晴らしい森林を未来に受け継いでいくための財源として、「豊かな森を育てる府民税」の導入を昨年、府議会でご議決いただきました。4月から年600円お願いすることになりますが、どうか府民の皆さまに、この税に対するご理解をいただきたいと思います。

京都の未来を拓く人をつくり、地域経済を活性化させて仕事をつくり、京都への人の流れをつくる。さらには新しい交流の中で持続可能で魅力と活力のある地域をつくり、そして京都から日本を変える新たな「文化創生」。今多くの観光客が京都を目指しています。単に名所旧跡があるからだけではなく、京都の持つおもてなしの心、人を癒す環境、ほんまもんが持つ力が人々を引きつけているのだと思います。

今年、リオデジャネイロでの夏のオリンピック・パラリンピックが終わればいよいよ東京オリンピック・パラリンピックへの道のりが始まります。その皮切りが、秋に京都で行われる国主催のスポーツと文化の国際フォーラムです。京都の「文化創生」はいよいよ本番を迎えます。府民の皆さまのご協力を心からお願いし、この一年の、皆さまのご健勝とご多幸を心からお祈り申し上げ、新年のごあいさつといたします。



“共汗”のまちづくりが 着実に前進！共々に明るい未来へ！

京都市長 門川 大作

あけましておめでとうございます。

この一年の皆さんの御多幸をお祈り申し上げます。

皆さんの御支援をいただき、市長就任後8回目の新年を迎えました。この間、現地現場主義に徹し、六千箇所以上の市民の皆さんの活動の場、市政の第一線を訪ね、京都の今と未来を見つめ、市政改革に邁進してまいりました。その度に、改めて京都の地域力、創造力、それらを支える皆さんの人間力に感動し、感謝感謝の日々です。

多くの方からこんな声をいただきます。デイサービスセンターが近くにできて喜んでます。京都のまちが、趣のある看板や「門掃き」などで美しくなってきましたね。待機児童ゼロ！保育所に入りやすくなり、幼稚園も充実。さらに小・中・高校が地域、PTA、教職員の熱意により画期的に良くなりましたね。市バス、地下鉄が便利になり、お客様も増えてますね。観光人気都市世界一は私たちの誇りです。京都の都市格の高まりを実感してます。水族館に続き、動物園、動物愛護センターが素晴らしい！ロームシアター京都、鉄道博物館の開館が楽しみです…。市民の皆さんと共に汗する“共汗”で進めてきた施策の確かな前進を、肌で感じています。

府市協調で二重行政を打破し、行政の効率化と行財政改革の断行で財源を確保。また市民の皆さんの御協力でごみは43%減り、年間ごみ処理のコストは106億円削減、福祉等の充実へ。歩くまち京都・公共交通優先の取組も着実に進展。マイカーで入洛する方はこの20年で42%から9.9%に減少。四条通の歩道拡幅も御心労おかけしましたが、工事が完成し歩きやすくなり、バスの運行もほぼ順調に。福祉と共に、子育て環境日本一を目指す施策も前進。そんな京都で子育てしたい、住みたい！という方が増え、転入される方も増えてきました。

しかし、市民の皆さんや中小企業の皆さんが豊かさを実感されるまでには至っていません。まだまだ課題も山積。京都ならではの文化力、知恵を活かし、経済の活性化、安定した雇用の創出につなぎ、市民の皆さんに「京都に住んでいてよかった」と心から感じていただけるよう誠心誠意努力します。そのためにも文化庁を京都に！オール京都で取り組みます。

皆さんの御理解御支援に改めて感謝申し上げます。

真っ直ぐ伸びる「申年」に！

京都市公認水道協会・京都府管工事工業協同組合の皆様におかれましては、輝かしい平成28年の新春をつつがなくお迎えのこととお慶び申し上げます。

会長及び理事長をお務め頂いております津田彰眞様をはじめ会員・組合員の皆様方におかれましては、明治の先人達が築きあげた市民の皆様の貴重なライフラインである水道・公共下水道を高度な知識と技術力により、お支えいただいておりますことに、感謝申し上げますとともに、何よりも京都のまちを愛し、情熱溢れる姿勢で日々、臨んでいただいておりますことに、心から敬意を表する次第でございます。

平成28年は、本市が永年築いてきた水道・公共下水道事業を未来に繋ぐ重要な年です。

現在、「市民の皆様の暮らしを支える安全・安心な上下水道の整備」と「持続可能な上下水道サービスの提供に向けた経営基盤の強化」を目標に5つの重点項目「改築更新の推進」「災害対策の強化」「環境対策の充実」「お客さま満足度の向上」「経営基盤の強化」を着実に進めておりますが、上下水道局の経営戦略「京（みやこ）の水ビジョン」が9年目を迎え、平成30年度からの未来像を示す新たな経営ビジョンの策定を進める大詰めの年と位置付けています。

市民の皆様の安全・安心な暮らしを支えるために、私達が記憶に留めておかなければならないのが、未曾有の被害をもたらした「東日本大震災」であります。

本年3月11日で5年が経過しますが、京都市におきましても、この教訓を踏まえ、老朽化した管路をはじめとする上下水道施設の更新や耐震化、そして、各事業所の防災機能の強化などを図らなければなりません。

しかし、何よりも大切なことは、今日まで長い道のりを共に歩み、常に市民の皆様と寄り添いながら「命の水」を守り続けてこられた貴協会・組合の皆様方の組織力と今日まで培ってこられた技術力であり、その御協力を欠かすことができません。貴協会・組合の皆様方の側に軸足を置いて、連携を図って参る決意でございます。

なお、本年11月には、日本水道協会総会・全国会議が、京都市で開催されます。全国の皆様を「おもてなし」できる総会にする決意をいたしておりますので、お力添えを賜りますよう、よろしくお願い申し上げます。

結びに、平成28年は、申年です。「申」という文字は、真っ直ぐ伸びる「稲妻」に由来すると言われております。本年が、「節水型社会に勝る（まさる）」年であり、未来に向かって真っ直ぐ伸びる水道・公共下水道事業とするため、貴協会・組合の皆様と確かな連携を図り、京都市上下水道局全職員が一丸となって、全力で事業を推進してまいりますので、本年も御理解と御協力を賜りますようよろしくお願い申し上げます。

京都市公営企業管理者上下水道局長 水田雅博





全国組織の総力で地域と水道の安定供給 に貢献し組合の存在意義を高めよう

全国管工事業協同組合連合会
会長 大澤 規 郎

新年あけましておめでとうございます。

皆様には、健やかに新春をお迎えのことと謹んでお慶び申し上げます。

さて、昨年は、全管連の要望が実り、改正品確法運用指針に地元業者の優遇や地域精通度の高い事業協同組合、特に官公需適格組合の積極活用等が盛り込まれ、地域インフラの担い手たる工事業者の活用への道筋が示されたほか、平成27年度水道施設整備費に係る歩掛表の改定で、全管連がかねてより要望していた諸経費率が見直され、現場管理費率、一般管理費等率の引き上げが実現しました。

また、10月の日本水道協会の全国会議併設の水道展では、全管連ブースを初出展し、全国の水道関係者に組合の存在、意義を訴えました。

反面、規制緩和の影響により、今や指定給水装置工事業業者は20万者を超え、当初から約9倍にも急増するに伴い、不良・不適格業者による水道トラブルも後を絶たない状況となっています。全管連では、水道使用者が安心して工事を依頼できるように、また、日頃から技術・技能の研鑽を積み、適正な工事施工を提供することで水道の安定供給に貢献している地域の指定工事店を守る業態をしっかりと残すべく、指定給水装置工事業業者制度の見直しを自民党水道事業促進議員連盟と緊密に連携を図りながら、引き続き国や関係機関に積極的に働きかけてまいります。

一方で、我々の業界においては、資材費の高騰、少子高齢化に伴う会員の高齢化や後継者不足、さらに次代を担う若年者の業界離れ等の構造的な問題が浮き彫りとなっています。それらの課題の中でも我々が最も懸念しているのが技能者の不足、とりわけ若年者の教育と技能継承です。将来の担い手の確保、育成は業界挙げての急務となっています。これまでも全管連では、設備工業学科を有する工業高校の先生方と連携して、技能検定試験を受けるための練習材料を提供するなど支援に取り組み、併せて技能検定試験2級合格を目的とした「若年者のための建築配管施工基本実技シート」を作成しました。また、1級管工事施工管理技術検定試験の学科試験の合格率は過去最高の51.2%となりました。平成24年以降3年連続で合格率は上昇しており、よりレベルアップした技術・技能を持つ人材の確保へつながることと大変心強く感じています。全管連では、今後も次代を担う若者が夢を持って業界へ入職

してもらえ環境づくりを着実に進めてまいります。

さて、今年7月に開催する通常総会及び全国大会等は、近畿ブロック大阪府支部の大阪府水道工事業協同組合連合会（会長・前田隆司氏）に担当いただきます。開催地となる大阪府は、人口270万人を擁する西日本最大の都市として発展を続け、多彩な文化と歴史、多様なエンターテインメントに満ちた活気あふれる世界に誇る大都市であります。そして「天下の台所」と称され、今もその名にふさわしい、食い倒れの街として有名です。地元大阪府連においては、参加される方々を迎える準備を進めておりますので、全国から会員各位の多数がご参加を賜りますようお願い申し上げます。

おわりに、会員団体の一層のご発展と所属員各位の事業のご繁栄を祈念申し上げ、年頭の挨拶といたします。

70年前を考える

京都新聞社社友 亀井 励

新年おめでとうございます。今年もこの欄を通じて、皆様とともにいろんな世相について考えていかれることを幸せに思います。

昨年は戦後70年の節目の年としていろいろな行事が行なわれ、報道がされました。それらを通じていろいろ考えられた方も多いと思います。現在では70年前を知っている方はそう多くないかもしれません。私は小学校3年生で、京大病院に入院していました。貧弱な病院の給食だけでは腹がふくれず、何か食べるものを売っている店はないかと、熊野神社から河原町まで丸太町通を探し歩きました。どこにも食べるものはなく、熊野神社近くの焼芋屋さんの大きな空鍋だけがやけに目立っていたのをよく覚えています。

当時、通学かばんは母親が作ってくれた布製で、靴というものも無く、ワラぞうりで学校まで通っていました。ゴム靴があっても劣悪なゴムはすぐに破れてしまいました。私の育ったところは農村で、家は呉服商をしていましたが、戦争で商売はできなくなり、なれない農作業を家族総出でやっていました。学校から帰ってくるとすぐに農作業です。父親がシベリアで亡くなっているだけに、小学生の私も労働力に加えられ、夕方まで畑や田んぼで働いていました。

子どもが読む本などどこにも売ってはず、貧弱な村の図書館で借りた『宮本武蔵』や古い日本文学全集、世界文学全集などを一生懸命読んでいました。

当時、現在のような食べるものも着るものも有り余り、経済事情が許し、努力さえすれば教育も十分に受けられる世の中が訪れようとは誰も考えていなかったでしょう。朝鮮戦争で急速に復興が進み、平和の中の高度経済成長ですっかり様子は変わってしまいました。今の生活が当たり前になっている現在の若者に、終戦前後の悲惨な様子を語ってみても、昔話としか聞いてもらえません。

しかし、この豊かな生活は永遠に続いていくものなのでしょうか。日本が戦争するような事態は絶対に起こらないのでしょうか。これについても確信をもって「このままの生活はいつまでも続く」「戦争など絶対にない」と言い切れる人はいますか。

70年前の生活に戻さないためには平和が続くことが絶対の条件です。目先のことだけにとらわれず、世界各国、とりわけ近隣諸国との友好関係を続けることが必要でしょう。また有限な資源の無駄遣いをやめ、環境の保全に努めることも大切です。

私の好きな事

水道協会 本岡義幸

新年あけましておめでとうございます。1月号の掲載ということでお正月にちなんだ内容にしようかといろいろ考えたのですが、年の初めにはやはり自分の一番好きなことを書くことにしました。

私の好きな事と言っても、楽しいことはその時々や年齢によっても変わってゆくものです。まずはじめて私が、自発的に興味を持ったのは小学生時代の魚釣りで、中学生になると軟式テニスにはまり、高校生になって硬式テニス、そして学生時代はスキーとその時々に変化してきました。しかし小学校の時から今まで変わりなく楽しんでいるものがひとつあります、それは音楽鑑賞です。主に屋外の遊びが好きなのになぜ音楽鑑賞かと言いますと、小学生の頃に好きだった趣味の魚釣りに戻るのですが、もう50年位前のことなので記憶があいまいなところもあるのですが、小学校の4年生の時、琵琶湖の天津港で「ぼてじゃこ」釣りをしていた時、天津港でBGMが流れていました。その中の一曲が、どこの国の言葉なのか分からなかったのですが、女性の声ですごく印象に残る歌がありました。誰が歌っているのか知りたくて、毎日、洋楽がながれているラジオ放送をチェックしてようやく突き止めたのです。それは、シルビィ・バルタンというフランスの歌手で「アイドルを探せ」という曲でした。それから必死になって、お小遣いを貯めて当時370円のシングル盤のレコードを生まれて初めて買ったのがはじまりです。それから洋楽に興味を持ちラジオをひたすら聞いていました。すると今度はラジオから雷の音が聞こえてくる曲「悲しき雨音」カスケーズというグループの曲に出会いました。そのあとは多くの方々と同じでビートルズの音楽に出会い洋楽にすっぽりはまってしまったのです。そして中学生になると日本の音楽も聞くようになり、丁度フォークソングが出だした頃で、頻りに友人と烏丸丸太町通付近にあった勤労会館というホールで開催されていた、学生サークルのコンサートだったと思うのですが、「ダイムコンサート」と「フラワーコンサート」というフォークコンサートによく出かけたものでした。この頃は、各地にそのようなコンサートが開催されていたようで大阪や神戸のグループも出演していました。印象深いのは落語家の桂文枝師匠（当時は、桂三枝さん）が、若い頃、落語家に弟子入りしたころだと思うのですが、曲名は覚えていませんが、憧れのアンジェラ（違うかも知れません）という曲を歌っていました。その中でも、最も印象に残っている曲が後にアリスが歌って大ヒットした曲「今はもうだれも」です。これは、ウッディウーとい

うグループが当時歌っていて、メンバーの佐竹敏郎さんが作られた曲で私は、関西フォークの創世記を代表する曲だと思っています。こうして、中学・高校・大学時代はひたすら深夜放送のラジオやレコードを聞きまくっていました。そして、今でも休日には、多くの時間はラジオや集めたレコードやCDを聞いているのですが、自分が若い頃すごく好きだった曲が年齢を重ねた今聞くと何がそんなに良かったのか考える曲もあれば、かつては興味のなかった曲が今聞くとしみじみと感じる曲もあり音楽は不思議なものです。

振り返ってみると、小学校の時、琵琶湖の天津港で聞いた「アイドルを探せ」を聞いた事がきっかけでこんなにも音楽にはまるなんて思ってもいませんでした。そして今でもいい音楽が溢れています。これからもコンサートやライブに行ったりと音楽を楽しみたいと思っています。



パズル「よめますか？書けますか？」①65

漢字等をうまく読み、計算式にしたがって文字を残します。

解き終われば、上から読んで漢字にして答えてください。

(出題・早川嘉美)

例題 雑魚 - 座 = ざこ - ざ = こ

① (和泉 - 伊豆) + (水雲 - 木) =

② 野放図 - (坊主 - . . .) =

③ (女将 - 神) + (冬至 - 氏) =

(答えは15頁にあります)

ピザ窯！

(株)ウイシステム 鈴木 顕 一

私はキャンプやバーベキューが大好きです。

今はまだ子供も小さいのでキャンプなどは無理ですが夏はたまに自宅ガレージでプチバーベキューをやっております。

先日、某ホームセンターの広告を見ていると、「ピザ窯」を見つけました。

本格的な物ではなく直径が約 60cm、高さが約 40cm のドーム型をしており、材質は鋳物？にレンガ調の塗装がしており、いかにもコンパクトピザ窯といった感じでしょうか。お値段も手ごろだったので早速購入しました（衝動買いってヤツです）。

後日、義妹がピザ生地を作るといふことで出番がきました。

いざ始めてみると窯の中に炭を入れると肝心のピザを置くスペースが小さくピザ自体を小さめに作らないと入らないことが発覚！

それに窯が小さい分入り口も小さく焼ける前の生地は柔らかくて入れようと思うと具材は崩れて生地自体も折れ曲がったり入れるだけでも大変です。

入れたら入れたで容積が小さいために奥と入り口近くでは温度が全然違って余所見をしているとあっという間に奥の方はコゲてしまいます。

ですが、何枚か焼いているうちに慣れてきて結構それらしく焼けるようにもなりオーブンレンジで焼くより美味しいな～と言いながら食べていました。

ただ、焼き役は（私ですが）忙しくゆっくり座って食べられないということです。

窯に入れたら数十秒で前後ろを入れ替えないとすぐコゲてしまいますし、ピザ自体が小さいので食べる人数にみんなの胃袋が満たされるまで焼き続けです。

そんな欠点もいくつかありましたが美味しい物が食べられたという満足感で満たされたパーティーでした。また暖かくなればやりたいと思います。



新年賀詞交歓会

平成28年新年賀詞交歓会が、1月6日（水）東山区のウェスティン都ホテル京都において、ご来賓に水田雅博京都市公営企業管理者をはじめ京都市上下水道局幹部、多数の関係団体の方々をお迎えし、盛大に開催されました。

津田会長の挨拶では、「知恵を出し合い積極的な運営を行いながら強固な組織とし、市民のライフラインを守るため皆さんとともに前向きに努力を重ねていきたい」と述べられました。

引き続き、ご来賓を代表して水田雅博管理者からは「申は稲妻を表し、会員各社や協会が稲妻の如く真っ直ぐに貫ける年であり、節水型社会に勝る年にならない」と挨拶をいただきました。

この後、会長、ご来賓の皆様により鏡開きが行われ、新春に相応しい和やかな雰囲気の中で、懇親を深めるとともに、盛会の内に進められ、賀詞交歓会を終了いたしました。



挨拶をされる水田管理者



挨拶をされる津田会長

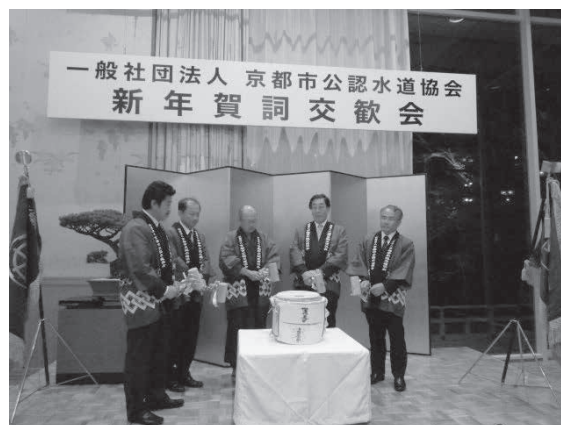

新年を祝う鏡開き

第95回 管工会 成績表

2015/12/3 瑞穂 G・C

	出席者名	会社名	OUT	IN	GROSS	HDCP	NET
1	中川 淳	中川工業	43	40	83	11	72
2	加藤 友幸	京設工業	46	44	90	16	74
3	芦田 六郎	春日設備	49	47	96	22	74
4	宮尾 勝己	ミヤオ設備	40	42	82	6	76
5	橋本 秀雄	橋本工業	46	48	94	18	76
6	太田 弘和	太田工業	46	50	96	20	76
7	細見 茂	細見工業	45	45	90	11	79
8	向井 猛	日本設備工業	51	50	101	21.6	79.4
9	愛須 基宏	愛須工業	53	49	102	22	80
10	山口 喜代次	大喜設備	43	45	88	7	81
11	沼田 良隆	沼田工業	47	54	101	20	81
12	上田 茂	上田工業所	46	45	91	8	83
13	奥村 賢三	ミツケン	53	49	102	19	83
14	中村 守福	ナカムラ工業	51	51	102	19	83
15	本田 博志	本田設備	53	50	103	20	83
16	林 信吾	シンテック	49	44	93	9	84
17	浅田 成彦	水道協会	47	51	98	12	86
18	矢島 耕治	太成工業	51	52	103	17	86
19	西村 和真	西村工業	56	62	118	31.2	86.8
20	阿知波 伸一	近代設備	51	52	103	16	87
21	森田 稔	協立工業	48	52	100	12	88
22	山田 潔	大和設備	51	58	109	21	88
23	松下 剛	水道協会	54	56	110	22	88
24	吉田 昌弘	三興設備	56	58	114	22	92
25	樋口 文雄	えびす建設	51	59	110	17	93
26	宇野 武男	宇野設備	54	58	112	17	95
27	藤川 久栄	藤川水道	59	66	125	29	96
28	萩原 嘉樹	ハギハラ	57	59	116	18	98
29	安田 浩治	安田管工	57	63	120	22	98
30	松浦 兼俊	大東工業	68	57	125	20	105
	ハンディの改正	B・G	D・C		N・P		
	中川 淳 11 → 8	宮尾 勝己	芦田 六郎		上田 茂		
	加藤友幸 29 → 23		太田 弘和		本田 博志		
	芦田六郎 22 → 20		森田 稔		樋口 文雄		
			加藤 友幸		芦田 六郎		
					森田 稔		
					向井 猛		
					愛須 基宏		
					浅田 成彦		

☆萩原幹事長より一言

今回は宇野氏古希・藤川氏、吉田氏還暦祝賀記念大会と銘打って開催させて頂き、皆様大いに楽しんで頂けたと思っております。

優勝は中川社長！中川社長には、何回も管工会に寄付を頂いておりますので優勝で素晴

らしい商品（電動自転車）を持って帰って頂き良かったです。

今年度の管工会は今回で終了となります。

来年度も皆様ご参加宜しくお願ひします。

☆優勝者 中川社長より一言

今回、管工会で優勝させていただき非常にうれしいです。

実は今回、練習ラウンドを温暖な他国でしっかりと積んできましたので、その成果が表れました。

これからも大好きなゴルフを健康に留意して楽しみたいと思います。



(祝：古希) 株宇野設備会長 宇野氏 (真中)
(祝：還暦) 藤川水道株社長 藤川氏 (右側)
(祝：還暦) 株三興設備会長 吉田氏 (左側)

パズル「よめますか？書けますか？」①⑥⑤ 解答

① (いずみ-いず) + (もずく-もく) =みず

② のほうず- (ほうず-) =の

③ (おかみ-かみ) + (とうじ-うじ) =おと

答え⇒水の音 (みずのおと)

水遊会と天気

株式会社 津田 津田 久夫

とても、とても暖かい平成 27 年の年の瀬に今年の水遊会の行事について、思い出してみました。

私にとって、毎年恒例の水遊会の企画が三つあります。一つ目が、5月から6月に開催される、愛知県常滑坂井海岸での「潮干狩り」。次に、7月の海の日を利用した、1泊2日の福井県三方は食見への「素潜り海水浴」で、3つ目に水道協会の近くで行われる、真夏の「タナゴ釣り大会」です。

先ず一つ目の「潮干狩り」ですが、ナント企画中止！例年、早朝より水道協会出発のバスに多くの老若男女と名神・新名神等高速を利用して、愛知県常滑坂井海岸での楽しい・楽しい潮干狩り&バーベキュー（私はこちらがメイン）が企画なし。理由は、アサリの成長不良とのこと、原因は、「ツメタガイ」による食害や、冬場の強風などによるアサリの生育不良など、いくつかあったようです。「密漁」もあったとか？とにかく、中止は残念でした。

二つ目の、7月19日（日）～20日（月・祝）の「1泊2日素潜り海水浴」は、京都出発の早朝より、降ったり、やんだりの海遊びには残念な天気、福井県三方食見へ到着して船にて無人島へ約30人のこれまた老若男女が移動して、基地づくり（タープをはったり、テーブル・椅子のセッティング等）それから、銘銘が海へ潜ってサザエなど捕りに行ったり、ビールを飲んだり、バーベキューをしたりと、（私は例年持参した餃子を焼く係です）雨が降る夏なのに寒い中・ひと時をすごし、夕方より民宿にて、とても楽しい反省会を行いました。翌日、まだまだ、潜り足りない方は天気も良くなったので、潜られましたが、私は飲み疲れてサービスのサザエのつかみ取りのサザエをお土産に京都へ新しい高速で帰りました。

三つ目は、8月2日（日）にタナゴ釣り大会が開催され、従業員（いつも参加の妻が風邪）と二人で参加しました。朝9時に水道協会の駐車場へ集合、この日の天気は中途半端な夏日、私は例年同様まったく釣れず（センス無し）、例年同様流しそうめんの用意（センス有り）、例年同様これまた老若男女が流しそうめんを楽しみ・成績発表でとても盛り上がってました。

潮干狩りは残念でしたが、思い出深い水遊会の企画でした。何より老若男女が楽しめる水遊会です。

ただ、天候にとっても左右されるなあと思う、とても暖かい年末です。

温暖化でしょうか？来年はお天気に恵まれますように。（平成 27 年 12 月末日）

訓練生と作り上げた京都ものづくりフェア

細見 剛

2年ぶりの京都ものづくりフェア2015が11月7日、8日の2日間にわたり行われました。

今回も当青年会では、職業訓練生による展示物の設計・製作支援などをおこない、また展示ブースに出す物の検討を行いました。訓練生の出し物制作については、先生に原案を出してもらいそれを生徒さんが作れるレベルで設計図を作り3案の中から生徒の力を信じて一番難しいものにしました。製作日には僕たち青年部会も立ち合い生徒指導しましたが、皆楽しそうに製作していました。今回の制作物は観覧車となり設計時に悩みましたが水道管だけでできるものだなあと実物を見て思いました。

11月6日に展示ブースの設置を行い7日2班、8日2班に分かれて観覧車にこれまた水道管で作った空気鉄砲で当てるというシンプルな遊びでしたが、子供には大盛況でした。8日の午後からは、景品が底をついて車に積んでいる材料で鉄砲を作り景品にしましたが、これが予想以上にウケてしまい作るのに間に合わないくらいの人気が出ました。最後の景品に水道管で刀を作ったのですがこれも取り合いするほどの人気でした。次回のものづくりフェアの景品はこれで決まりだねと皆で笑い合いました。

日々の仕事では決してわからない事もわかり常に勉強なのだと改めて思いました。

私は青年会の幹事を1シーズン抜けての2期目ですがCAPフェスや今回のものづくりフェアをとおして青年会が面白いと実感しています。次回があるのかわかりませんがあるのなら今ある構想や今後の活動を通して広がる見識で今回よりさらに面白く充実したものにしたいと思います。今年から青年部会では、新たな事業を展開するために様々な案が出ています。当面は小学校の水回り点検の終了を目指した動きになりますが、今後もっと広く展望していくような青年会にします。その為に必要なことは何か？

今年から取り入れた水の音のPRもその一つですが、読んで頂けるよう工夫してみたり、地元交流をCAPフェス等の中小企業だけではなく、水道局や地元のお年寄りさらには今後を担う学生などのイベントにも積極的に参加していき交流の輪を広げて青年会をさらに価値あるものにしていこうと思います。親組合の方々にはご協力、ご指導お鞭撻のほどよろしくお願ひしまして括りとさせていただきます。



師 走

鈴木 宏 哉

忙しい毎日をいかがお過ごしでしょうか。

さて、毎年この時期になると輪をかけて慌しくなります。

師走とはよく言ったもので、ご存知の方も多いでしょうが由来があります。

師とはお寺のお坊さんの事を指し、日本には昔から年末になるとお坊さんに自宅まで来てもらい、お経を唱えてもらう風習があります。そのため、年末が近付くとあちこちから依頼がくるお坊さんは、東西を行ったり来たりと大忙しに走りまわります。

または学校の先生を指し、日頃から落ち着いている先生も忙しくて走り回る月だと言う説もあり、それらの様子を見て「師が馳せる」から師走になったという説です。

それほど忙しい時期に色んなお客様と接客します。

いつも通りの仕事がついついぞんざいになりがちだったり、独り善がりになったりもします。そういった時忙しさを言い訳にするものではないし、顧客を遠ざける原因にもなります。ある本の中にあった台詞が今の僕の心の琴線に触れました。

「仕事は客のためにするものだ。ひいては世の中のためにする。この大原則を忘れた時、人は自分のために仕事をするようになる。自分のためにした仕事は内向きで、卑屈で身勝手な都合で酷く歪んでいく。」

仕事には色々あります。人にだって色々あります。生活のため、経営している会社のため、全部間違っていない。むしろそれらのためだと言えます。

そんな中、顧客があって、こんな事がしたい、思い描く計画があって、その計画を遂行するためにただただひたすら努力する。青臭い理想論かもしれませんが、どんな仕事でもこれが基本だと思うし、ずっとずっと変わらない大切なものだと思います。機械と向き合っているわけではなく、人と人と仕事をする。忙しい中、忙しい時だからこそ、今一度基本に向き直ってみてはいかがでしょうか。いつの間にか見失っていた事が見つかるかもしれません。

第33回写真コンクール作品募集

平素は格別のお引立に預かり厚く御礼申し上げます。

さて、今年も恒例の写真コンクールを下記の通り開催いたしたく存じます。

何かとご多用中とは存じますが、なにとぞご応募していただきたくご案内を申し上げます次第です。また、ご応募頂きました作品の中から厳正な審査をさせていただきます、入選された方には、表彰状・記念品を贈呈いたします。

皆様のたくさんのご応募をお待ちいたしております。

記

- | | |
|------|--|
| テーマ | 「 ^{いきもの} 生物」 |
| 規格 | キャビネ（16.2cm × 11cm）または 2L |
| 締切 | 平成 28 年 5 月上旬 |
| 審査表 | 写真専門家にて入賞作品決定
金賞 3 万円、銀賞 2 万円、銅賞 1 万円、優秀賞 5 千円（3 名）
参加賞 1 千円 |
| 注意事項 | ○作品は額縁に入れないでください。
○規格は必ず守ってください。
○お一人様 5 点までの出品をお願いします。 |

「水の音」投稿募集

協会・組合員の皆様より「水の音」に掲載致します原稿を広く募集しております。
募集要領は下記のとおりです。奮ってご投稿下さい。

- | | |
|------|---|
| テーマ | 私の健康法・私の古里紹介・趣味について・酒について・私の夢又は将来の夢
その他 |
| 応募期間 | 随時受付 |
| 応募方法 | 400 字詰め原稿用紙 3 枚以内
郵送宛……〒606-8344 京都市左京区岡崎円勝寺 1 の 11「水の音」宛
F A X……075-751-7620・075-761-8729
氏名、事業所名を明記し、写真があれば添えて下さい。 |
| 応募対象 | 協会・組合員とその家族及び従業員に限ります。 |

掲載分については薄謝 商品券（5,000 円）を進呈させていただきます。

協会・組合通信

月・日	京水発	京管発	件名
11. 5	42		普通救命講習会の開催について
27	43		「人権研修会」開催のご案内
12. 2	44	31	新春賀詞交歓会のご案内
4	45 46	32 33	協会・組合の年末年始業務取扱について 11月理事・監事会 議事録
7		34	第3回消防設備士試験のご案内
17	47		漏水修繕業者の登録案内

協会・組合 近況報告

月・日	曜	時 間	行 事
11. 6	金	13:00	青年会役員会
12	木	16:00	業務委員会
13	金	16:00	事業・企画委員会
19	木	16:00	財務委員会
20	金	12:30 13:30	広報・防災委員会 普通救命講習会
25	水	15:00 16:00	総務委員会 理事監事会
12. 3	木	8:35	管工会
8	火	14:00	人権研修会
10	木	18:00	青年会役員会

会員・組合員の異動

項 目	内 容	変 更 日
会 員 の 退 会	富士工業所 代表者 島 昌 三	平成27年12月31日



ここに幸あり

高橋 掬太郎 作詞
飯田 三郎 作曲

Musical score for 'ここに幸あり' (Here, I am fortunate). The score is in G major (one sharp) and 4/4 time. It consists of four staves of music with lyrics underneath. Chords are indicated above the notes.

あらしも ふけば あめも ふる
おんなの みちよ なぜけわし
きみをたよりに わたしはいきる
ここにさちありあ おーいーそーら

1 嵐も吹けば 雨も降る
女の道よ なぜ険し
君を頼りに 私は生きる
ここに幸あり 青い空

2 誰にも言えぬ 爪のあと
心にうけた 恋の鳥
夜にうたが 迷い行けば
夜の巷の 風かなし

3 命のかぎり 呼びかける
君の果に 待つは誰
君によりそい 明るく仰ぐ
ここに幸あり 白い雲



昭和三十一年

編集後記

新年明けましておめでとうございます。
一年の計は元旦にありと申しますが、皆様どのように元旦を過ごされましたか。
自宅で…実家で…旅先で…それぞれのお正月を迎えられたことでしょう。
初詣に行かれた方も…暴飲暴食・テレビ鑑賞・昼寝… とリラックスされた方も…
2016年 申年 が、皆様にとって良き年となりますようにお祈り申し上げます。

伏見管工株式会社 竹中 雅子

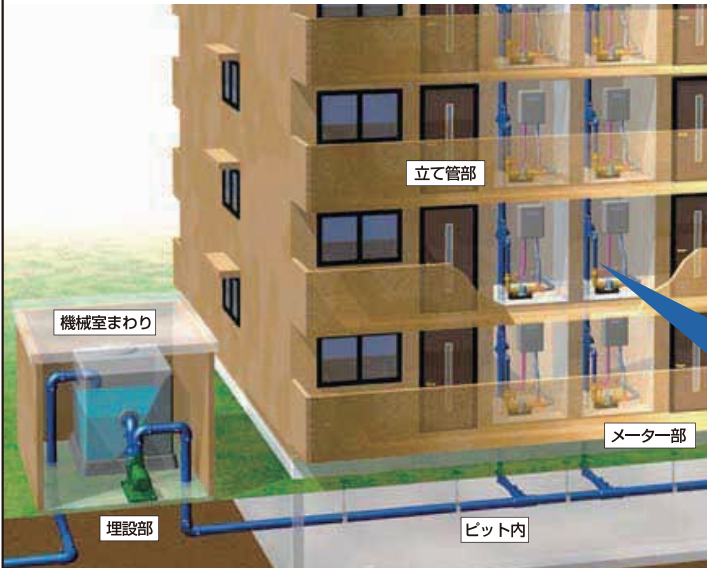

給水はオール耐震樹脂の
 一体化ライン!

建 物
 給水管



水道用高性能ポリエチレン管
 建物給水管用 **エスロハイパーAW**

建築設備用
 ポリエチレンパイプシステム研究会規格
 PWA 005/006規格品・準拠品

水道本管で豊富な実績を持つ

エスロハイパーが**屋外消火栓設備等**にご使用いただけます。



呼び径50,75,100,150で
 日本消防設備安全センターの
 性能認定取得

呼び径	認定番号
NEW! 50	PL-032号
75	PL-024-1号
100	PL-023-1号
150	PL-025-1号

※性能認定品以外の品種を使用する場合は、消防法施行令第32条による申請が必要となります。



埋 設
 消火管

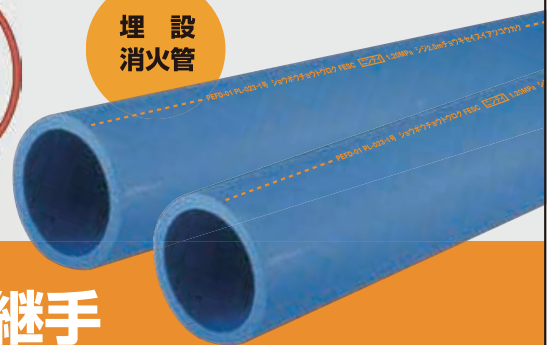

屋外消火栓設備用高性能ポリエチレン管

エスロハイパーAW 消火管・継手

積水化学工業株式会社 環境・ライフラインカンパニー 西日本支店 京滋事業所
 〒601-8105 京都市南区上鳥羽上調子町 2-2(京都研究所内) TEL 075-662-3418 FAX 075-662-3427

京滋No.1の圧倒的品揃え!

積水化学工業(株)代理店

(株)ヒ ト ミ

本社:075-642-4121
 大津:077-521-6318

フランジ補強金具T型

TK-06FT

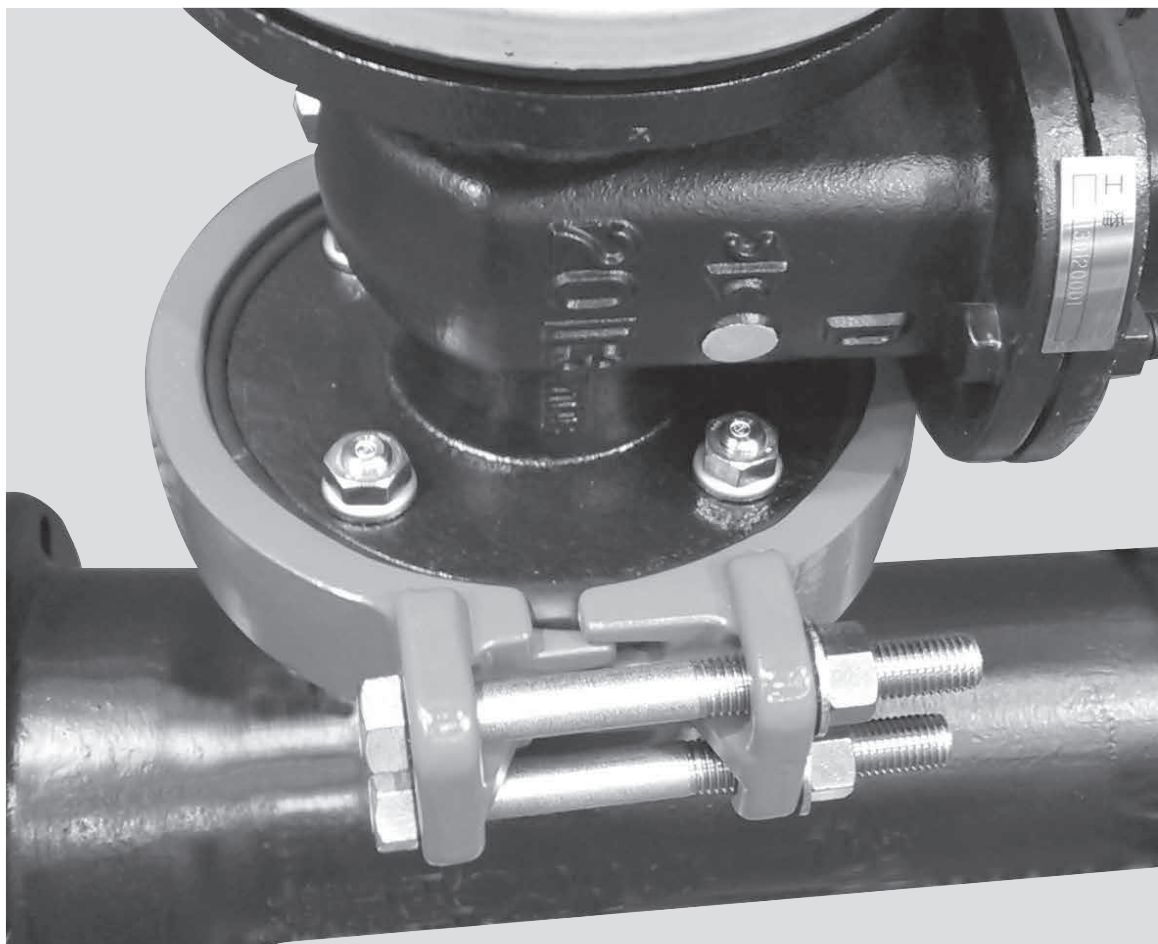

フランジ継手部補強による耐震対策 フランジ継手の漏水を補修

- 通水状態にて取付可能。
- ボルト交換と分割タイプ本体の取り付けのみで施工が容易。
- 作業はスパナ1本。
- 3DkNの引張に対応。

KEEP THE LIFE LINE, LINK THE NEXT



水道管路機器のパイオニア、不断水の

大成機工株式会社

本社/〒530-0001 大阪市北区梅田1丁目1番3

www.taiseikiko.com

北海道営業所 TEL.011 (272) 5551 (代表) 四国支店 TEL.087 (823) 7771 (代表)
東北支店 TEL.022 (263) 4041 (代表) 岡山営業所 TEL.086 (223) 7248 (代表)
東京支店 TEL.03 (5201) 7771 (代表) 松山出張所 TEL.089 (976) 3391 (代表)
名古屋支店 TEL.052 (551) 0461 (代表) 中国支店 TEL.082 (261) 7701 (代表)
北陸営業所 TEL.076 (269) 4441 (代表) 九州支店 TEL.092 (481) 0026 (代表)
大阪営業部 TEL.06 (6344) 1144 (代表)



※本広告掲載の、製品の外観・仕様は予告なく変更する場合があります。

京都の建設情報メディア

日刊 **建設タイムズ**

<http://www.kyoto-kensetsutimes.co.jp>

エリア・ウインド 株式会社

発行所

TEL 0774-21-0011

FAX 0774-21-0022

KITZ

キッツの給水装置用製品



KCPジョイント



JWWAサドル付分水栓



伸縮型・逆止弁内蔵
ボール止水栓



キー式甲型止水栓

日本で最初にISO 9001認証取得

KITZ

株式会社 **キッツ**

本社 〒261-8577 千葉県美浜区中瀬1-10-1
バルブ事業部 国内営業本部

給装営業部

関西給装営業所 ☎06-7636-1061

〒550-0013

大阪市西区新町1-34-15 グレンチェックビル

<http://www.kitz.co.jp>



■建物用耐火性硬質ポリ塩化ビニル管・継手(建物排水・通気用)

SEKISUI

エスロン 耐火VPパイプ配管システム

(財)日本消防設備安全センター性能評定
令8区画 (2階層) 耐火取得品

エスロンプラスチック単管式排水システム

耐火プラADシステム



単管式排水システム

鋳鉄製集合継手との
接続も可能



ループ通気方式・伸頂通気方式

中空壁の貫通も可能

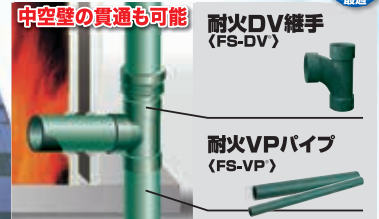

積水化学工業株式会社 環境・ライフラインカンパニー 西日本支店 京滋事業所

〒601-8105 京都市南区上鳥羽上調子町 2-2(京都研究所内) TEL 075-662-3418 FAX 075-662-3427

エスロンタイムズ on the Web
<http://www.eslontimes.com>

水と空気の快適環境をプロデュース

株式会社 仲 啓

京都本社

〒601-8356

京都市南区吉祥院石原京道町 6 番地

TEL075-280-9088 FAX075-288-3030

<http://www.nakakei.co.jp/>



昭和電工建材株式会社

防音型耐火二層管

ショウワ ((遮音)) FDP

省スペース型
掃除口付継手

遮音スマート
COF登場!

昭和電工建材株式会社



ガラ処分は洛東建設へ

カッター工事の
ご用命は洛東建設に

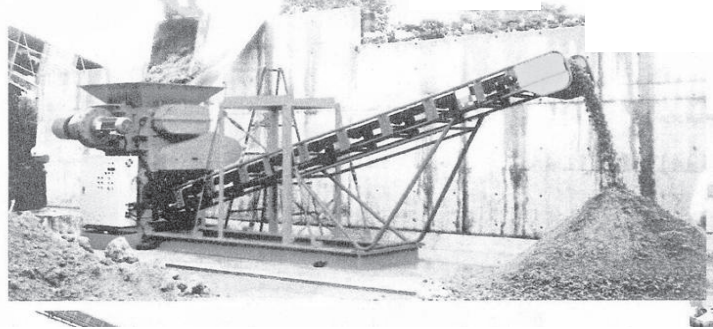

吉祥院 リサイクルセンター

中間処分量許可第 6520063320号



平成19年度京都府中小企業地球温暖化対策応援補助事業所

平成19年度京都府中小企業経営革新知事承認事業所



京都市中小企業支援センター バリュークリエーション 第16回VC認定



京都府エコ京都21スタイル部門「19-エコスタイル」登録番号第34号

京都市グリーン購入ネットワーク(GPN)登録会員

(株)洛東建設

TEL 661 - 6552

HP:<http://www.rakuto.info>

e-mail:rakuto.rc@rakuto.info

—いつも、そこに— クリモトの製品群

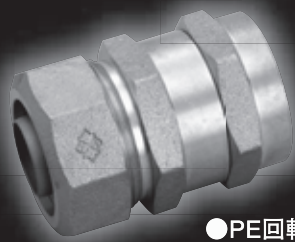

●PE回転継手分止水用

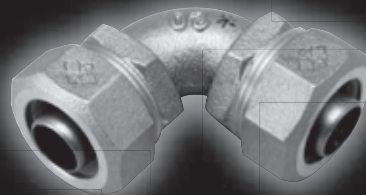

●エルボ

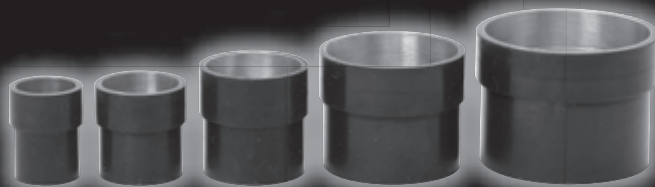

●密着銅スリーブ



●サドル付分水栓

クリモトの水道用器具は、いつの時代にもマッチする信頼性の高い製品を各種そろえています。特に、多様化する社会のニーズに応え、求められる製品を常に追求し、合理化・省力化に努めています。

K 栗本商事株式会社

URL:<http://www.kurimoto.co.jp/kurimototrading/>

本社 〒590-0907 堺市堺区緑町4丁152番地(堺鉄鋼ビル)
東京支店 ☎03(5658)1512
名古屋営業所 ☎052(586)1580
広島営業所 ☎082(296)1052

九州支店 ☎092(432)0246
仙台出張所 ☎022(265)8731
堺事業所・物流センター ☎072(229)0093

メータユニットの
トップランナー



画期的な新機構・新技術

パイプシャフト用 RMUP 減圧弁付メータユニット

☒ Z-244

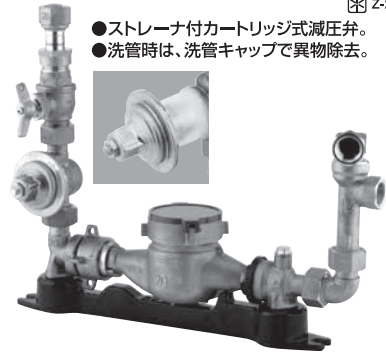

- ストレーナ付カートリッジ式減圧弁。
- 洗管時は、洗管キャップで異物除去。

不断水メータ交換システム MBU メータバイパスユニット

☒ Z-245

- メータ交換時断水なし。
- 簡便なメータ脱着機構。



アクアステージア MUA

キャビネット型 集合メータユニット

☒ Z-244



- エントランス周りがスッキリ
- 集中管理で検針・交換が容易

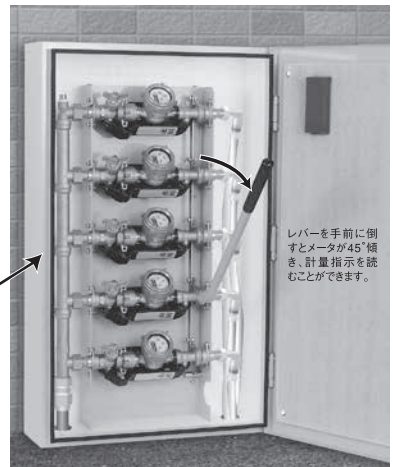

レバーを手前に倒すとメータが45°傾き、計量指示を読むことができます。



素敵な創造～人へ・未来へ

株式会社

日邦バルブ

<http://www.nippov.co.jp/>

ISO 9001・14001 認証取得

本社・松本工場
〒399-8750 松本市笹賀3046番地
北海道工場
〒059-1362 苫小牧市柏原6-120

大阪営業所 〒530-0044 大阪市北区東天満2-9-4 千代田ビル東館
TEL (06) 6354-1057 FAX (06) 6355-2213

SEDIA
SYSTEM



はじまっています。
セディアスマイル
プロジェクト。

きれいな水と快適な住空間、
そして最高の笑顔がある暮らし。

最高の笑顔は幸せのしるし。そう信じて、私たちの「水と住まいを育むビジネス」は、全国にネットワークをどんどんひろげ、役立つサービスをもっと増やして、これからはよりたくさんの人々の笑顔に貢献していけるはず。セディアシステムと共に、水と住まいとスマイルのあしたへ！ 渡辺パイプは、大切なライフラインと快適な住空間づくりを通して、笑顔いっぱいの皆さまの暮らしを応援しています。

水・住まい・農業の明日へ。そこにセディアシステム

渡辺パイプ株式会社

<http://www.sedia-system.co.jp>

■業務内容：管工機材、住設機器、農業資材、鉄鋼建材、
土木資材の販売、並びに企画、設計。

■京都サービスセンター

〒612-8372 京都府京都市伏見区北端町85番地
TEL:075-612-8971 FAX:075-612-8975

■本社 〒130-0014 東京都墨田区亀沢1-4-7 TEL:03-3626-3131



水・住まい、スマイル。

本当の実力は見えにくい！

ラクユーZ工法がそれを証明します。
 ラクユーZ工法は、周辺環境への配慮・安全性・
 施工性・経済性を重要視し、維持管理時や老
 朽化した下水道の人孔・管渠の更生・補修・更
 新などの施工時に、絶大な偉力を発揮する不
 断水水替工法です。

◆ 下水道管渠の陥没下水道管渠取替工事



◆ ラクユーZの装着



◆ 下水道管渠の取替え完了



会員募集中



ラクユーZ工法協会

〒101-0038 東京都神田美倉町9番
 神田美倉町ビル8F
 TEL: 03-6206-9286 FAX: 03-6206-9287
 E-mail: info@rakuyuz.jp HP: www.rakuyuz.jp
 京環メンテナンス株式会社
 〒615-0826 京都市右京区西京極畔勝町4-3
 TEL: 075-323-1441 FAX: 075-323-1442

CAPORI® 給水・給湯配管システム

カポリパイプ W・ダブルロックジョイント

架橋ポリエチレン管・ポリブテン管どちらの
 管種にも対応

※16A・20Aは、架橋ポリエチレン管用、
 ポリブテン管用継手2種類に分かれます。



カポリパイプ W

ダブルロックジョイントへの挿入深さ目印付
 架橋ポリエチレン管

ダブルロックジョイント

架橋ポリエチレン管・ポリブテン管を
 ワンタッチ接続



直管や
 被覆付管、
 保護管付など
 豊富な
 バリエーション



しっかりと固定する
 「ダブルロック構造」で
 安心・確実

異種管接続アダプター

様々な管種から架橋ポリエチレン管・ポリブテン管に変換できます。

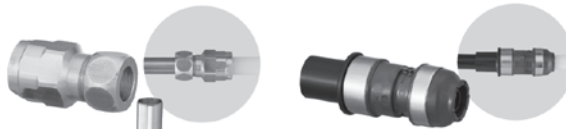

銅管×PEX・PB

HIVP×PEX・PB

逆止弁付ボールバルブ

豊富なバリエーションで様々な管種の取付方法に対応可能。
 給湯器配管に便利です。

● バルブソケットや変換アダプターは不要

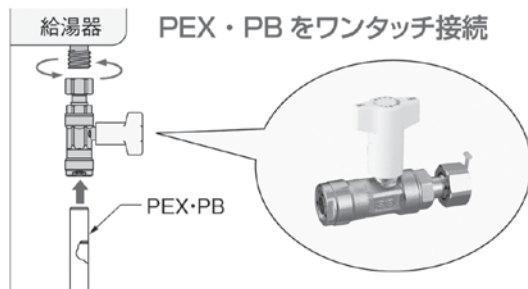
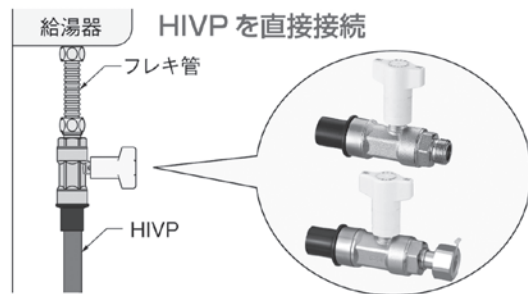

株式会社 **オンダ** 製作所 大阪営業所

〒550-0005 大阪市西区西本町二丁目2番2号なにわ筋中央ビル1階 TEL (06) 6110-9800(代) FAX (06) 6110-9801

SANEI

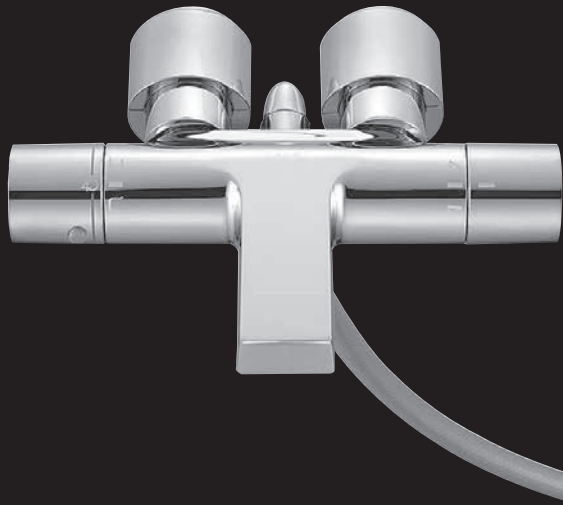

SUTTO

無駄の無いフォルムと上質な仕上げ

SK1831



住宅設備機器と管工機材の
株式会社 京都機材商会

〒615-8033
京都市西京区下津林東大般若町35
TEL(075)381-2185 FAX(075)393-2595
ホームページ <http://www.kyoto-kizai.co.jp>

未来を見つめる鐵人

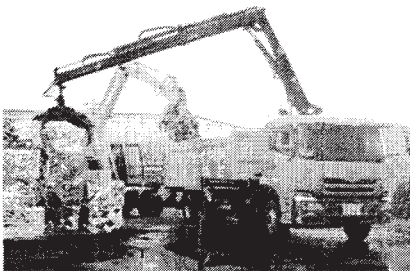

日本鉄リサイクル工業会会員
中間処理業 ISO9001 ISO14001
産業廃棄物収集運搬業 OHSAS18001

日曜日、祝日、遠方でも引取OK

配車専用 075-924-2361

金属リサイクルプラント

株式会社 伊藤商店

マニフェスト発行 URL <http://www.iron-ito.co.jp>
E-mail ito@iron-ito.co.jp

本社工場 周辺地図

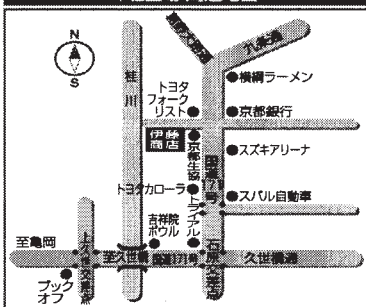

〒601-8382 京都市南区吉祥院石原上川原町6
TEL.075-661-2095
FAX.075-682-7135

スクラップの事、
ぜひお問い合わせください。

- 建物解体物
- 建設・土木工事の撤去・不要資材
- 金属加工の端材・切削屑
- 不要設備・不要機械
- 水道・電気等各種工事で発生する
金属スクラップ等々、
お気軽にお電話ください。

向日工場 周辺地図

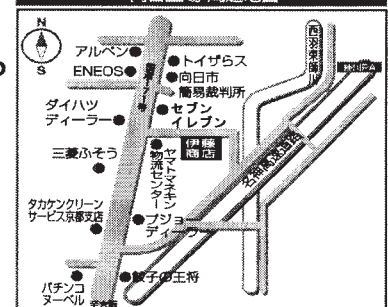

〒617-0004 向日市鷺冠井町南金村11-1
TEL.075-924-2361
FAX.075-924-2363

SINCE
1996

ライフラインの新定番

クボタシーアイ 水道配水用 ポリエチレンパイプ

平成16年6月

平成17年1月

水道ビジョン、水道事業ガイドラインでも耐震管材に認定

(社) 日本水道協会 水道施設耐震工法指針・解説2009年版に掲載

耐震管工事はスピードアップの時代！

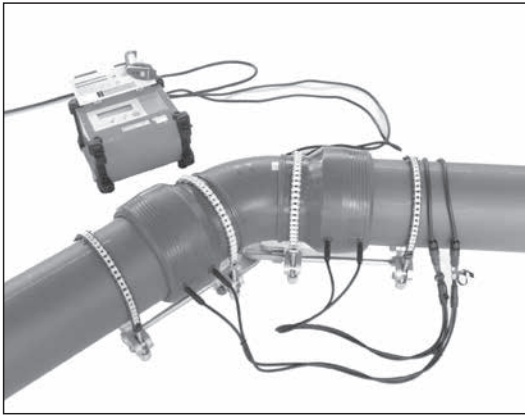

① EF片受口2個
同時通電工法

② 片受口1個単独通電と比較して
通電時間が半分

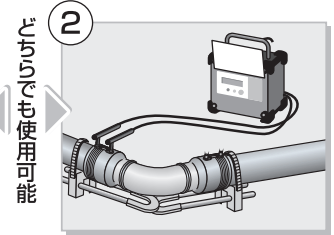
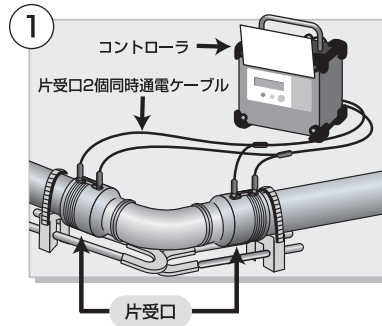

※詳しくは弊社カタログ、技術資料をご覧ください。

暮らしを支える 見えない力
K クボタシーアイ株式会社

本社 ☎556-8601 大阪市浪速区敷津東一丁目2番47号 ☎(06)6648-2375
東京本社 ☎111-0041 東京都台東区元浅草二丁目6番7号 ☎(03)5246-7800
ホームページアドレス <http://www.kubota-ci.co.jp>

LIXIL



株式
会社

井 尻 商 会

本社 〒600-8357 京都市下京区五条通堀川西入
TEL (075) 801-3221 FAX (075) 841-9267

人を守る 街を守る



有限会社 **ケイエスガード**

〒616-8085 京都市右京区太秦安井松本町14番地36

TEL : 075-813-1088 FAX : 075-812-2288

常温アスファルト製造販売

ネオファルト工業株式会社

〒612-8243 京都市伏見区横大路下三栖城ノ前町54-5

TEL (075) 623-2720

FAX (075) 623-2721



プロのライセンスを、あなたも。

安全は企業の宝、資格は一生の財産。ライセンスで「差」をつけよう!

労働局長登録教習機関

キャタピラー教習所株式会社

近畿教習センター

【茨木教習所】〒567-0066 大阪府茨木市下井町1-23 Tel.072-641-1121

保温・保冷・断熱・防露 熱絶縁工事施工



大和工業株式会社

〒604-8824 京都市中京区壬生高樋町43番地

TEL 075-801-5136

FAX 075-801-7554

HP-URL <http://page.freett.com/daiwahp/>

E-MAIL daiwa-ml@mtg.biglobe.ne.jp

株式会社 北斗プリント社



〒606-8540 京都市左京区下鴨高木町38-2
 Tel:075-791-6125 Fax:075-791-7290
 URL <http://www.hokuto-p.co.jp> E-mail:hp@hokuto-p.co.jp

HOKUTO PRINT CO.,LTD.
 TOTAL PLANNER - FROM DESIGN TO PUBLISHING

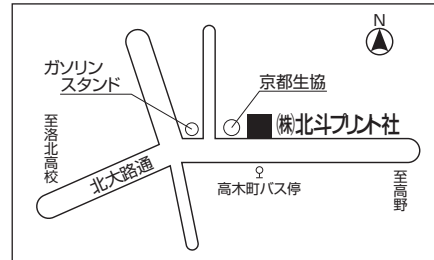

Quality, Safety & Originality

メータセットPS4

作業効率アップ

○メータ交換 ○逆止弁のメンテナンス ○配管施工

(上からの配管専用タイプです)

前澤給装工業株式会社 京都営業所

〒600-8108 京都府京都市下京区五条通新町西入西鋸屋町18番地トミタビル4階
 Tel. (075)365-0066(代表) Fax. 075-365-0067 <http://www.qso.co.jp/>

ISO 9001 ISO 14001
 JQA-1691 (生産工場) JQA-EM2080 (設計・販売・営業)

建機のことなら
何でもご相談ください

営業内容

- 建設機械・器具の出張修理
- 油圧ホースの出張製作・交換
- 建設機械・器具の販売

お問い合わせ・ご依頼
携帯電話：080-1505-8381

やまうち建機

長岡京市友岡四丁目 17-11 TEL&FAX 075 (952) -2191

YOKOHAMA
 横浜ゴム認定 高圧ホースアッセンブリーセンター

直結給水用プースタポンプ

KDP2形

清潔
ステンレス

メンテナンス
容易

高い
給水性能

給湯給水補助装置

SFRH(W)・SFR(W)ベビースイート

省スペース

静音

清潔
ステンレス

大切な「水」をあなたへ

川本ポンプ

<http://www.kawamoto.co.jp>

京都営業所 / 〒612-8429 京都市伏見区竹田西段川原町140 TEL (075) 645-1011
 本社 / 〒460-8650 名古屋市中区大須4-11-39 TEL (052) 251-7171



ANAクラウンプラザホテル京都
〒604-0055 京都市中京区堀川通二条城前
Tel 075-231-1155 Fax 075-231-5333
www.anacpkoto.com



**ANA
CROWNE PLAZA**
KYOTO

世界の歴史都市、京都の中央に位置し、
世界文化遺産「二条城」の前に佇む
ANA クラウンプラザホテル京都。



建設業界の未来をともに支える力でありたい

(株)建設経済新聞社 <http://www.kjc-news.co.jp>

本社 京都府京都市東山区本瓦町660-6 TEL075-541-0328
滋賀支社 滋賀県大津市石山寺5丁目10-11 TEL077-533-7431

公認水道協会特約店 割引制度有り

永年の信用・まごころのご奉仕

葬祭センター

 **公益社**

本社/京都市中京区烏丸通三条下ル ☎(075)221-4000
フリーダイヤル ☎0120-00-4200 <http://www.koekisha-kyoto.com>

◆ 葬儀 式 場 ◆

北プライトホール (堀川紫明) 京都市北区紫明通堀川東入ル ☎(075)414-0420
中央プライトホール (五条大和路) 京都市東山区五条通大和路 ☎(075)551-5555
南プライトホール (堀川八条) 京都市南区堀川通八条下ル ☎(075)662-0042
西プライトホール (五条西大路) 京都市右京区五条通西大路西入ル ☎(075)322-0042
山科プライトホール (五条外環) 京都市山科区五条通外環状線東入ル ☎(075)595-0042
烏丸プライトホール (因幡薬師) 京都市下京区烏丸高辻南入東入 ☎(075)351-7724
宇治プライトホール (宇治横島) 宇治市横島町(京都文教大学前) ☎(0774)20-0042
大津プライトホール (大津駅南) 大津市朝日が丘1丁目 ☎(077)523-0042

地元密着、24時間安心対応のコインパーキングで土地活用。



着実に、一步一步。

本社

キョウテク株式会社

不動産のことなら、コインパーキングだけでなく、
お気軽にご相談ください

TEL **075-415-0100** FAX **075-415-0089**

〒603-1843 京都市北区小山上総町10番地1キョウテク北大路ビル2F



みんなで止めよう温暖化

チーム・マイナス6%

環境にやさしい企業をめざす

- ・環境配慮関連製品
- ・屋上緑化関連製品
- ・京都市型 上下水道製品



杉本商事株式会社

京都府京都市伏見区下鳥羽広長町163
 TEL(075)603-0200 FAX(075)603-3232
 URL <http://www.sugimotoshoji.co.jp>
 E-mail sugimoto@sugimotoshoji.co.jp

団体特約の割引制度を結んでいます。

15%
割引

特典

...一般祭壇価格より割引
(ご家族の方もご利用できます)

玉泉院

ご葬儀に関するお問い合わせは
 ☎0120-094110
 24時間営業

セレマへのご連絡の際には必ず団体名を告げて下さい。



玉泉院

総厚大臣許可 互第5001号

ご注意

- 施行後にお申し出いただいても割引はできません。
- 個人のセレマ会員の方は20%割引ですので、団体割引の対象外です。

玉泉院京都 ☎075-682-4444

DIAMOND & X-RAY SERVICE

株式会社 石田工業

〒615-8301 京都市西京区桂徳大寺北町 155 番地

TEL 075-394-2121

FAX 075-394-2166

<http://www.diamond-service.co.jp>

集合住宅パイプシャフト用

X-タユニット

特許出願中

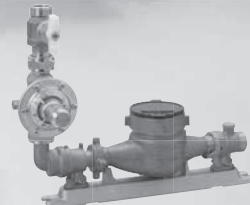

- 1 製品をさらに軽量化!!
- 2 環境負荷の低減!!
- 3 メンテナンス性の向上!!

水と暮らしを結ぶ

株式会社 タブチ

商品のお問合せは

い い み ず

0120-481-130

<本社 / 工場> 〒547-0023 大阪市平野区瓜破南 2-1
 TEL 06-6708-0150 (代) FAX 06-6708-0210

<大阪支店> 〒547-0023 大阪市平野区瓜破南 2-1
 TEL 06-6708-0152 (代) FAX 06-6708-6801

ホームページはこちら



省エネ時代への回答。

実力派です——ツルミの工事排水用水中ポンプ

電極式自動運転タイプ

夜間の住宅密集地など、騒音防止が不可欠な作業環境に最も威力を発揮します。

LBA型

機動性に優れたコンパクトタイプ。

出力：0.25kW・0.48kW
吐出し口径：40・50mm



KTVE型

LBA型の上位機種で、中形タイプとしています。

出力：0.75~5.5kW
吐出し口径：50・80mm



株式会社 鶴見製作所

大阪本店：〒538-8585 大阪市鶴見区鶴見4-16-40 TEL.(06)6911-2351(代)
近畿支店：〒538-0054 大阪市鶴見区緑2-1-28 TEL.(06)6911-2311(代)
京都営業所：〒612-8414 京都市伏見区竹田段川原町75 TEL.(075)645-2455(代)

Mikasa 
http://www.mikasas.com

未来へ伸びる、三笠の技術。

吸塵式乾式カッター MCD-RY14 (NETIS No.1H18001)

Mr.LIGHT 2 MLP-1212A

高圧洗浄パイプブローター FX-40/FL-162

パイプロンコンパクター MWH-308DSC-PAS (NETIS No.1H120015)

タンピングランマー MT-55L-SGK (NETIS No.1H100005)

プレートコンパクター MVC-F403 (NETIS No.1H100005)

パイプレーションローラー MRH-601DS (経緯器付標準型5007)

三笠産業株式会社
MIKASA SANDYO CO., LTD. TOKYO, JAPAN
本社/〒110-0004 東京都千代田区豊洲1-4-14 TEL.03-5530-1411 (R)

大阪支店 TEL.06-6561-9631 北関東支店 TEL.0276-44402 中国支店 TEL.082-972-2691 沖縄支店 TEL.090-1013-3228
札幌支店 TEL.011-830-8200 京都支店 TEL.080-1013-3542 西宮支店 TEL.087-368-3111
仙台支店 TEL.022-239-1541 宇都宮支店 TEL.028-261-5119 大津支店 TEL.092-51-9023
新潟支店 TEL.095-405-2661 金沢支店 TEL.090-1013-3774 南九州支店 TEL.080-1013-3556

エンジンコンプレッサ エンジン発電機



PDS55S(16PS)
・軽トラック搭載OK!



HP2400SV
HP2800SV
・インバータで超低燃費!

高所作業車



ENTL061
作業床地上高 6.1m

超低騒音エンジン発電機



SDG25AS
・夜間工事、市街地工事に!
超低騒音

AIRMAN®

北越工業株式会社

管工事三役!

車幅580mm
超コンパクトボディ

YANMAR



● SV05

究極の
狭所作業性!



● J09-A

スリム&
コンパクト



● SV08-1A

ヤンマー建機株式会社 大阪支店
・大阪府東大阪市高井田本通1-7-30
・TEL 06-6783-1121

本社：京都市中京区四条中新道西入
TEL 075-802-0171 FAX075-841-1595
URL http://www.takaishi-mi.co.jp
営業所：伏見・龜岡・木津・京北・福知山
ヤード：八条リースセンター
伏見仮設センター

ネットワークカ（京都府下一円）
専門カ（建設・土木機械・資材専門商社）

TAKAISHI

MACHINERY INDUSTRY CORPORATION

高石機械産業株式会社